



**Fischer Panda®**

# Moteurs électriques de propulsion

## Caractéristiques principales

- Technologie à aimants permanents
- Rendement élevé
- Sans balais
- Inox/aluminium de grade élevé
- Couple important même à basse vitesse
- Facile à entretenir, idéal pour professionnels
- Régénération disponible
- Le couple maximum à tous les régimes
- Révolution silencieuse
- Pas de réduction mécanique interne
- 48 Volt jusqu'à 20kW, sécurité à bord
- Palier de butée intégré
- Valeurs de puissance annoncées à l'hélice

Fischer Panda fabrique ses moteurs électriques, de 7.5 kW à 50 kW. Ils intègrent un rotor à aimants permanents (pas de balais, rendement excellent), et un palier de butée. Offerts en deux versions principales, POD immergé AZIPROP ou ligne d'arbre classique DE-SHAFT, ils opèrent sans codeur. Le couple max est disponible sur toute la plage de régime, ce qui fait de la manoeuvre de port un véritable jeu d'enfant.

La version AZIPROP en POD immergé est naturellement refroidie par convection, et peut être installée directionnelle à la place d'un safran. L'étanchéité est maintenue par trois joints à lèvres sur une bague martyr afin de garantir la meilleure sécurité et une maintenance espacée. Fischer Panda peut proposer des supports adaptés à toutes les formes de coque.

La version ligne d'arbre DE-SHAFT s'installe soit sur le tourteau de l'arbre d'hélice avec son palier de butée intégré, soit en auxiliaire parallèle à la motorisation existante, avec transmission par courroie et embrayage électromagnétique. Le refroidissement liquide (type glycol) circule dans une double enveloppe aluminium. Les moteurs sont silencieux, économiques en consommation et en entretien, et permettent la régénération en contre-rotation.

Les moteurs 48V sont tous proposés avec le système EASYBOX, dont le coffret contient tous les éléments de contrôle et de puissance. Ses raccords en façade simplifient l'installation par le technicien et en réduisent les coûts. Tous les systèmes sont sévèrement testés en charge avant livraison.

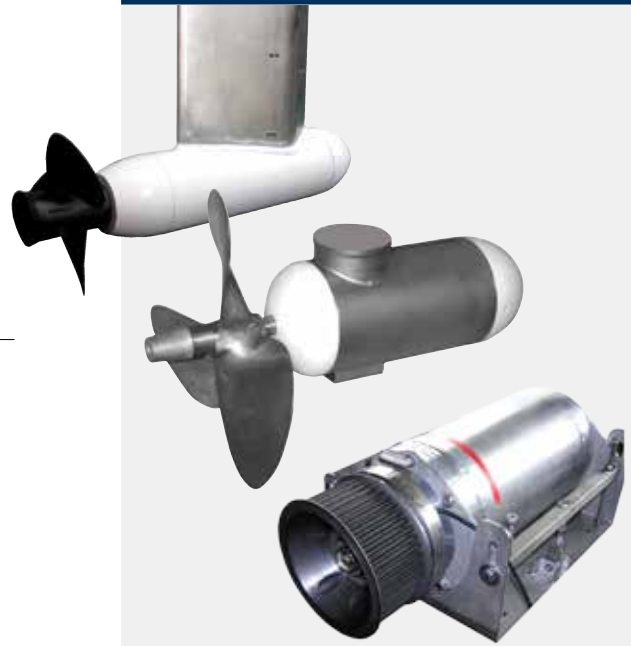



AZIPROP avec tuyère

## POD immergé AZIPROP

Modèle	Version	Régime	Puissance	Couple	Poids	Mode d'utilisation
		[t/mn]	[kW]	[Nm]	[kg]	
A06-140-6-AZ	POD immergé	2500 / 1250	7,5 / 3,8	28	18,7	S1
A50-160-6-AZ	POD immergé	1200	10	79	50	S1
B00-150-8-AZ	POD immergé	600	10	160	76	S1
B00-150-8-AZ	POD immergé	1200	20	160	76	S1
B00-300-8-AZ 20 kW	POD immergé	600	20	320	120	S1

Note : l'hélice n'est incluse que lorsque le moteur est commandé avec l'option tuyère.  
Dans les autres cas, l'hélice doit être calculée et approvisionnée séparément.



## Moteur DE-SHAFT

Modèle	Version	Régime	Puissance	Couple	Poids	Mode d'utilisation
		[t/mn]	[kW]	[Nm]	[kg]	
A06-140-6-SH	Ligne d'arbre	2500 / 1250	7,5 / 3,8	28	15	S1
A50-160-6-SH	Ligne d'arbre	1200	10	79	44	S1
B00-150-8-SH 10 kW	Ligne d'arbre	600	10	160	58	S1
B00-150-8-SH 20 kW	Ligne d'arbre	1200	20	160	58	S1
B00-300-8-SH 20 kW	Ligne d'arbre	600	20	320	96	S1



## Version auxiliaire PARALLEL-HYBRID

Modèle	Version	Régime	Puissance	Couple	Poids	Mode d'utilisation
		[t/mn]	[kW]	[Nm]	[kg]	
B00-150-8-SH	Auxiliaire parallèle	600	10	160	71	S1
B00-300-8-SH	Auxiliaire parallèle	600	20	320	103	S1

Limite de responsabilité : les informations de ce document reflètent les caractéristiques techniques effectives à la date de publication.  
Tous nos produits sont sujets à un développement permanent et Fischer Panda se réserve le droit de modifier les spécifications techniques sans préavis.  
S1 : utilisation en mode continu  
Stand: 01/ 2017



**Fischer Panda GmbH**  
Otto-Hahn-Str. 40  
D-33104 Paderborn  
Germany

Tel. : +49 (0)5254 9202-0  
Fax : +49 (0)5254 9202-550  
Hotline: +49 (0)5254 9202-767  
Email : [info@fischerpanda.de](mailto:info@fischerpanda.de)  
Web : [www.fischerpanda.de](http://www.fischerpanda.de)

